

## TOMBEREAU / TRANSPORTEUR SUR CHENILLES 7000 KG - 4000 L

## CARACTÉRISTIQUES TECHNIQUES

Puissance nette :	140 kW (190,3 ch) - 2 200 tr/min
Moteur :	Kubota V5009
Charge maximale :	7000 kg
Volume du godet à ras bord :	2 m <sup>3</sup>
Volume du godet en dôme :	4 m <sup>3</sup>
Poids à vide :	11 525 kg
Vitesse de déplacement (min/max) :	8 / 12 km/h
Inclinaison pente max. :	36%
Garde au sol :	560 mm
Capacité du réservoir :	285 l
Capacité du réservoir d'huile :	90 l
Dimensions hors tout (L x l x h) :	4630 x 2500 x 2680 mm



## DESCRIPTION

Le dumper à chenilles IC 70 R est un dumper à chenilles robuste et polyvalent. Avec une charge utile maximale de 7000 kg, il est idéal pour transporter de lourdes charges en toute sécurité. Grâce à sa largeur de seulement 2,48 mètres et sa hauteur de 2,68 mètres, ce dumper peut accéder aux espaces les plus restreints. Le IC 70 R est la solution parfaite pour vos travaux de transport en chantier, alliant robustesse, efficacité et sécurité.

## Points forts :

- **Rotation de la benne à 360°**
- **Conception compacte**
- **Sécurité** : caméras avant et arrière et alerte de surcharges, système de contrôle de descente limitant la vitesse.
- **Confort opérateur** : cabine climatisée, siège ajustable, joystick multifonction centralisant les commandes.
- **Équipements modernes** : phares LED, marchepieds sécurisés.
- **Entretien simplifié** grâce à des panneaux amovibles.



## APPLICATIONS

## Travaux :

- Transport de matériaux en vrac sur chantier : terre, gravats, sable, gravier, enrobé.
- Intervient dans les opérations de terrassement, de nivellement et de déblaiement.
- Adapté aux environnements exigeants grâce à sa capacité de charge et à sa maniabilité sur terrains difficiles.

## Utilisation :

- Travaux de construction routière et de voirie.
- Aménagements urbains et plateformes industrielles.
- Travaux de réseaux : tranchées, canalisations, drainage.
- Chantiers paysagers et aménagements extérieurs de maisons individuelles.



## DUMPER À CHENILLES GYBRANNE 7000 KG - 4000 L

### DIMENSIONS

### IC70R

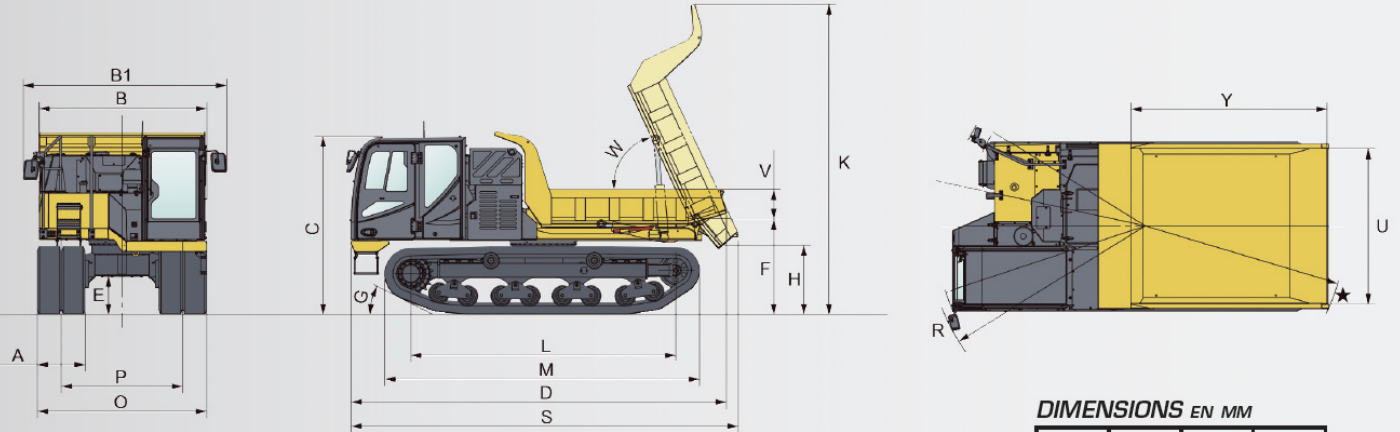

DIMENSIONS EN MM

A	B	B1	C	D	E	F	G	H	K	L	M	O	P	S	V	W
700	2 490	2 990	2 680	5 550	560	1 410	27°	1 020	4 550	3 900	4 630	2 490	1 790	5 720	430	65°

DIMENSIONS EN MM

U	R	Y	*
2 280	3 220	2 890	2 960

### SÉCURITÉ



#### ALERTE DE SURCHARGE

L'opérateur peut prédéfinir une limite de charge maximale, et un avertisseur sonore se déclenche lorsque cette limite est atteinte. Cela permet de prévenir les accidents dus à la surcharge.



▲ Affichage pendant le pesage

Si le régime moteur dépasse la valeur spécifiée pendant la descente, le débit d'huile est automatiquement ajusté pour limiter la vitesse de déplacement et éviter tout dépassement.

Pour des raisons de sécurité, la rotation de la structure supérieure et le déversement de la cuve ne peuvent pas être effectués simultanément.

