

Mini-pelle 800 kg

CARACTÉRISTIQUES TECHNIQUES

Puissance	7,5 kw/ 10,1 CV/2400 tr/min
Poids opérationnel :	1035 kg
Vitesse de rotation	8,4 tr/min
Force de pénétration	5,9 kN
Profondeur de fouille	1500 mm
Hauteur de déversement max	1940 mm
Hauteur d'attaque max.	2730 mm
Pente maximum	30°
Pression au sol	0,28 kg/cm2
Réservoir à carburant	9,7 l
Dimensions hors tout (L x l x h)	2600 x 840 x 2200 mm
Poids	1035 kg

Description

La mini-pelle Yanmar SV08-1C est dotée de toutes sortes de fonctionnalités conçues pour vous simplifier la vie. Pour commencer, elle est exceptionnellement compacte, ce qui veut dire qu'elle peut être utilisée presque n'importe où, à l'intérieur ou à l'extérieur, et qu'elle est facile à transporter. Mais elle est également polyvalente, très stable et capable de fonctionner sans heurt, même dans les conditions les plus difficiles. Son moteur haute performance, son système hydraulique de pointe et son entretien simple et rapide garantissent une productivité optimale, tandis qu'une série de dispositifs de sécurité offre une véritable tranquillité d'esprit.



APPLICATIONS

Travaux : déplacement de quantités importantes de matériaux : terre, gravier, roches, sable...

Les travaux de terrassement sont basés sur trois actions principales : l'extraction, le transport, la mise en œuvre.

Utilisation :

- gros travaux routiers, aménagements de plateformes
- ou légers : tranchées de réseaux enterrés, aménagements de maisons individuelles, drains, aménagements espaces verts etc.

Accessoires disponibles :

- attaches rapides, godets, marteaux

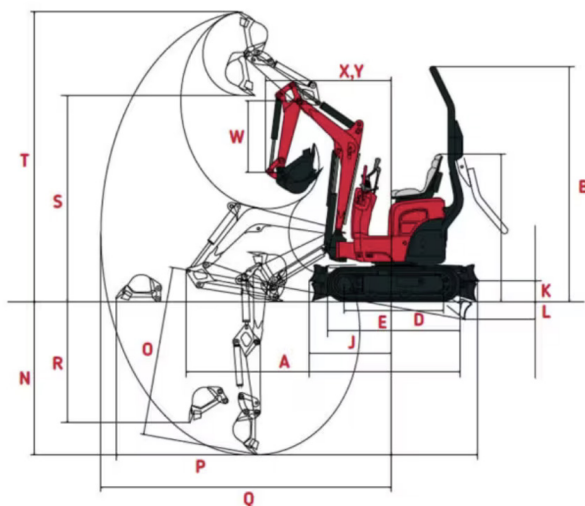

Réf interne : MPINF1T

